

CARATTERISTICHE TECNICHE VELIVOLO (AT-339A) - MB339A/ PAN MLU

[Fonte ALENIA/AERMACCHI]

Costruttore: Alenia/Aermacchi

Apertura alare: 10,23 m

Lunghezza: 10,97 m

Altezza: 3,99 m

Massa a Vuoto: 3200 kg

Massa totale in configurazione tipica (1 pilota, serbatoi combustibile/liquido fumogeno) : 4250 Kg

Peso max al decollo: 5.900 Kg

Fattore di carico massimo: +7g/-3g

Velocità max: 470 KIAS sea Level e/o Mach: 0.80

Indice di resistenza Totale: 46

Tangenza pratica (Service ceiling R/C: 100 ft/m): 14.630 m

Massimo Combustibile Utilizzabile in configurazione acrobatica (DISPLAY) : 1110 litri (891 kg) - NATO F-34 (JP8) (0.803 kg/dm³)

Impianto propulsivo:

Motore: Turbogetto

Marca e modello: Rolls-Royce Viper Mk.632 da 1.815 kg/s - 4000 Lbs/s di spinta.

Massa Motore a secco: 367 kg

Lunghezza: 1800 mm

Diametro (Max): 830 mm

Compressore: assiale a 8 stadi

Compressor Pressure Ratio: 6.0

Air Mass Flow: 26.8 Kg/s

Turbina: a 2 stadi

Giri Motore massimi: 13760 rpm (N2) -100%

Giri al minimo Motore: 5500 rpm - 40%

Consumo Specifico: 0.97 lb/lb thrust * h a 100% RPM

Equipaggiamenti di missione (opzionale):

POD CINE-VIDEOCAMERA tipo SONY DVCAM DSR-PD1P o equivalente del peso di 10 Kg.

Sedile Eiettabile: MARTIN BAKER MK IT-10F

Peculiarità: interamente automatico azionato da cartucce a razzi anche a velocità e quota zero.

Sezione Ala:

Superficie: 19,30 mq

Allungamento Alare (Snellezza): 5,26

Angolo di freccia al 25% della corda: 8° 29'

Sezione profilo alare alla radice: NACA 64A-114 mod.

Sezione profilo alare alla tip: NACA 64A-212 mod.

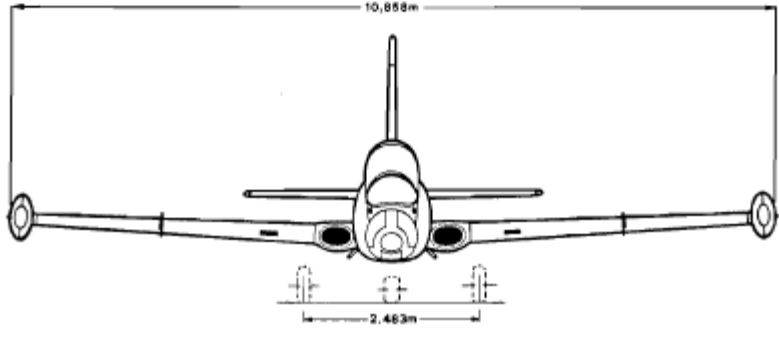
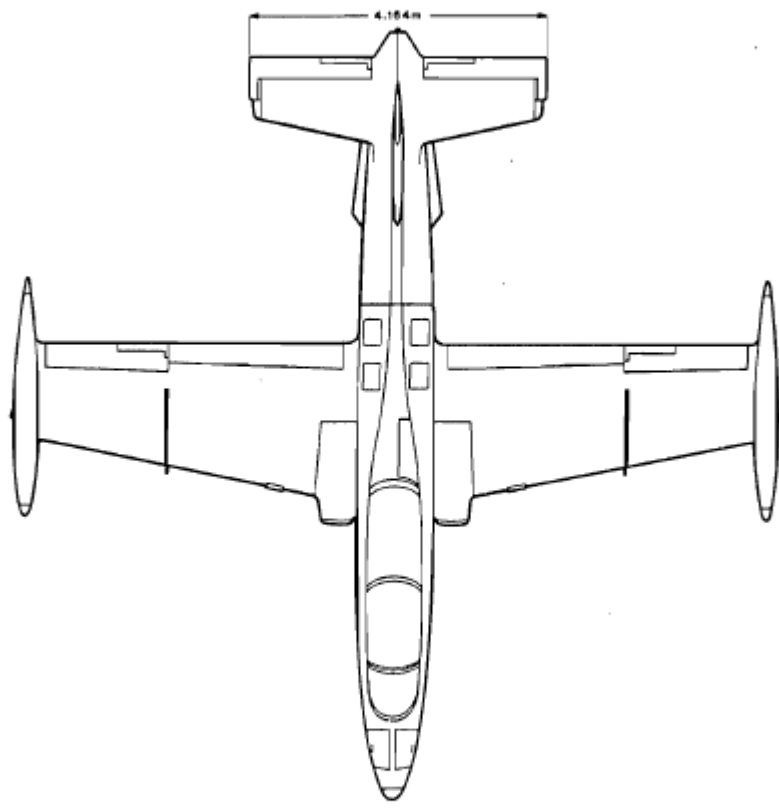
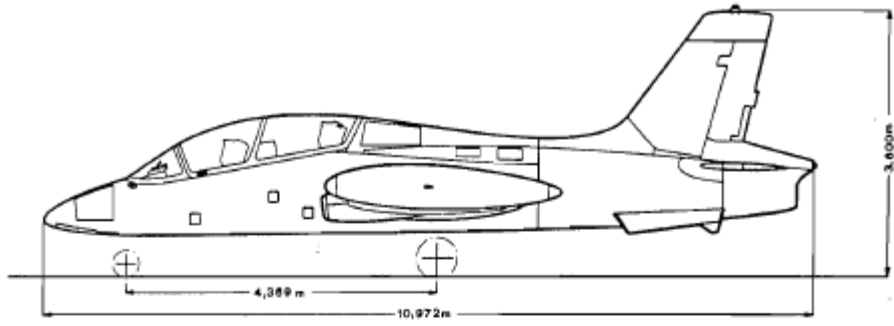

29-017C